





# ESYLUX

ESYLUX GmbH | An der Strusbek 40  
22976 Ahrensburg / Germany  
info@esylux.com | www.esylux.com  
MA01707704

DE GB FR NL DK SE  

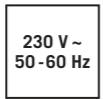

Operating instructions

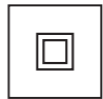
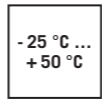
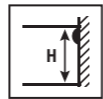
 230 V ~ 50-60 Hz	 2 - 2000 Lux	 Impuls, 15 sec. 240 min.	 IP55	 - 25 °C ... + 50 °C		
--	--	---	---	--	--	--

Technical data for specific products can be found at [www.esylux.com/products](http://www.esylux.com/products)

Item no.	Product name	A ø m	B ø m	C ø m	H m	Hmax. m	X mm	Y mm	Z mm
EM10025358	DEFENSOR MD 200° 24 IR 1C IP55 WH	24	8	-	3	5	92	108	108
EM10025365	DEFENSOR MD 200° 24 IR 1C IP55 AN	24	8	-	3	5	92	108	108
EM10025372	DEFENSOR MD 230° 40 IR 1C IP55 WH	40	10	4	3	6	92	138	108
EM10025389	DEFENSOR MD 230° 40 IR 1C IP55 AN	40	10	4	3	6	92	138	108
EM10025396	DEFENSOR MD 280° 40 IR 1C IP55 WH	40	10	4	3	6	92	138	108
EM10025402	DEFENSOR MD 280° 40 IR 1C IP55 AN	40	10	4	3	6	92	138	108

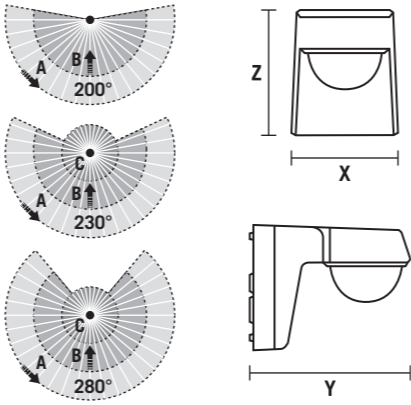

## DE KURZANLEITUNG

### GEFAHR!

#### Lebensgefahr durch elektrischen Schlag!

- Die Installation darf nur von Elektroinstallateuren oder Elektrofachkräften unter Berücksichtigung der landesspezifischen Vorschriften erfolgen
- Vor Montage / Demontage Netzspannung freischalten
- Das Gerät mit einem 10-A-Leitungsschutzschalter absichern
- μ = Kontaktöffnungsweite < 1,2 mm

### 1 Bestimmungsgemäße Verwendung

#### Bedienungsanleitung:

- <https://www.esylux.de/produkte/automation-aussenbereiche/bewegungsmelder/defensor>
- <https://www.esylux.com/y/MA017081> (QR-Code oben links)

Der Bewegungsmelder ist ein Passiv-Infrarot-Melder mit 200° / 230° / 280° Erfassungsreichweite: Quer (A), Frontal (B), 360° Unterkriechschutz (C).

Der Bewegungsmelder ist für die Anwendung im Außenbereich konzipiert und benötigt eine freie Sicht auf sich bewegende Wärmequellen (Personen, Fahrzeuge).

- Automatische Lichtsteuerung in Abhängigkeit von voreingestelltem Helligkeits-Schaltwert und Nachlaufzeit
- Vandalismusschutz (MD 230 / MD 280)
- Mit Nulldurchgangsschaltung für eine lastfreie Schaltung der angeschlossenen Geräte

#### Montageort (1.1)

Wand (MD 200 / MD 230 / MD 280)  
Decke (MD 230 / MD 280)

#### Lieferumfang

1x Bewegungsmelder, 1x Linienmaske

#### Zubehör (optional)

Ecksockel, Abstandshalter, ESY-Pen

## 2 Montage

Die Montage erfolgt gemäß Abbildungen (2.1 - 2.3).

- Örtliche Gegebenheiten berücksichtigen, wie z. B. Nachbargrundstücke und die Entfernung zur Straße
- Angeschlossene Beleuchtung in ausreichendem Abstand oder über dem Bewegungsmelder montieren, um den Lichtsensor nicht zu beeinflussen. Lichtquellen nicht direkt auf den Bewegungsmelder richten

## 3 Anschluss

Der Anschluss erfolgt gemäß folgender Abbildung (3.1). Standardbetrieb mit optionaler Ansteuerung durch Schließtaster und Parallelschaltung von max. 10 Geräten.

- L Außenleiter 230 V ~
- L' Geschalteter Außenleiter 230 V ~
- N Neutraleiter
- S Taster

## 4 Inbetriebnahme

#### Netzspannung zuschalten

Es beginnt eine Initialisierungsphase von ca. 45 Sek.

Die Sensor-LED blinkt abwechselnd in den Farben blau, rot, rot. Die Beleuchtung ist in dieser Zeit eingeschaltet. Danach ist der Bewegungsmelder betriebsbereit.

## 5 Einstellungen

Die Auslieferung des Bewegungsmelders erfolgt im Werksprogramm / Vollautomatik-Modus.

Helligkeits-Schaltwert	20 Lux
Nachlaufzeit	5 Min.
Sensitivität	100 %
Sensor-LED Feedback	ein
Passwort	0000
Unterkriechschutz (MD 230 / MD 280)	ein

- Parametrierung und Steuerung per ESY-Pen mit der kostenlosen ESY Control App (4.1), der REMOTE CONTROL (EM10025501) oder der REMOTE CONTROL USER (EM10025495)

**Hinweis:** Für optimale Signalübermittlung Mindestabstand entsprechend der Montagehöhe einhalten. Direkte Sonneneinstrahlung kann die Signalübermittlung verhindern.

- Steuerung per Taster nur möglich für Funktionen "Manuell Licht ein/aus" und "Licht 4 h/12h ein/aus"

Informationen zum Funktionsumfang befinden sich in der Bedienungsanleitung des jeweiligen Produkts unter [www.esylux.com](http://www.esylux.com)

## 6 Technische Daten

Leistungsaufnahme	< 0,5 W		
Einschaltstrom	max. 800 A / 200 μs		
Schaltleistung	230 V - / 50 - 60 Hz 2300 W / 10 A (cos φ = 1) 1150 VA / 5 AX (cos φ = 0,5)		
Anschluss	NYM 3 x 1,5 mm <sup>2</sup> ... NYY 5 x 2,5 mm <sup>2</sup> Ø min. 2 x 9 mm ... Ø max. 2 x 15 mm		
Gewicht	MD 200 228 g	MD 230 260 g	MD 280 260 g
Werkstoff	UV-beständiger Kunststoff		
Farbe	weiß, ähnlich RAL 9003 graphitgrau, ähnlich RAL 7024		

## 7 Entsorgung / Garantie

-  Dieses Gerät darf nicht mit unsortiertem Restmüll entsorgt werden. Besitzer von Altgeräten sind gesetzlich dazu verpflichtet, dieses Gerät fachgerecht zu entsorgen. Informationen erhalten Sie von Ihrer Stadt- bzw. Gemeindeverwaltung.

ESYLUX Herstellergarantie unter [www.esylux.com](http://www.esylux.com). Technische und optische Änderungen vorbehalten.

## GB SHORT INSTRUCTION

### DANGER!

#### Risk of fatal injury from electric shock!

- Installation must only be performed by an electrical installation technician or a trained electrician, taking country-specific regulations into account
- Switch off the mains voltage prior to assembly / disassembly
- Protect the device with a 10-A circuit breaker
- μ = contact opening width < 1.2 mm

### 1 Intended use

#### Operating manual:

- <https://www.esylux.com/products/outdoor-automation/motion-detectors/defensor>
- <https://www.esylux.com/y/MA017081> (QR-Code top left)

The motion detector is a passive infrared detector with a 200° / 230° / 280° field of detection: diagonally (A), frontal (B), 360° creep protection (C).

The motion detector is designed for outdoor use and requires an unobstructed view of heat sources (people, vehicles).

- Automatic light control depending on the preset brightness switching value and switch-off delay time
- Anti-vandal protection (MD 230 / MD 280)
- With zero-cross switching for load-free switching of the connected devices

#### Installation position (1.1)

Wall (MD 200 / MD 230 / MD 280)  
Ceiling (MD 230 / MD 280)

#### Included in delivery

1x motion detector, 1x lens mask

#### Accessories (optional)

Corner bracket, spacer, ESY-Pen

## 2 Installation

The device is installed as shown in figures (2.1 - 2.3).

- Consider the local conditions, e.g. neighbouring properties or the distance to the road
- Ensure connected lighting is mounted with sufficient clearance from the motion detector or is mounted above it to avoid any interference with the light sensor. Do not point light sources directly at the motion detector

## 3 Connection

Connect as shown in the following figure (3.1). Standard with optional control via a closing button and parallel wiring of max. ten devices.

- L External conductor 230 V ~
- L' Switched external conductor 230 V ~
- N Neutral conductor
- S Push button

## 4 Initial operation

#### Connect the power supply

A warm-up phase of approx. 45 seconds is initiated.

The sensor LED flashes blue, red, red alternately.

During this time, the lighting is switched on. The motion detector is then ready for use.

### 1.1

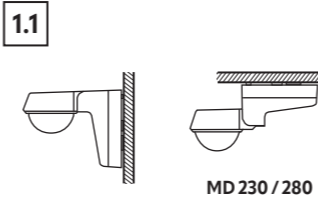

MD 230 / 280

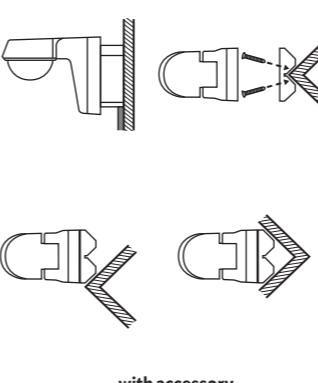

with accessory

### 2.1

Screw hole compatible with:

- A RCi series
- B conventional recessed box

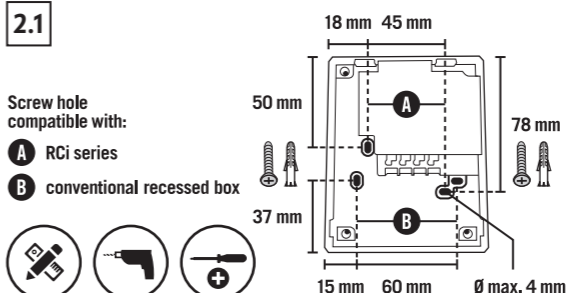

18 mm 45 mm  
50 mm  
37 mm  
15 mm 60 mm  
78 mm  
Ø max. 4 mm

### 2.2

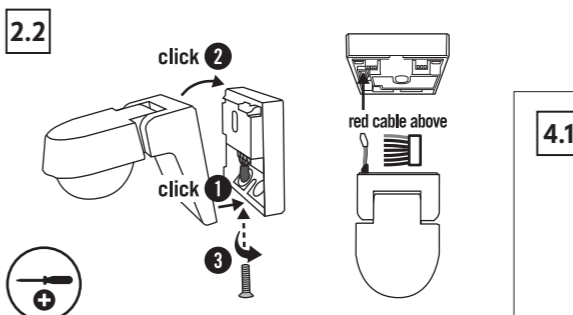

click 2  
click 1  
3  
red cable above

### 2.3

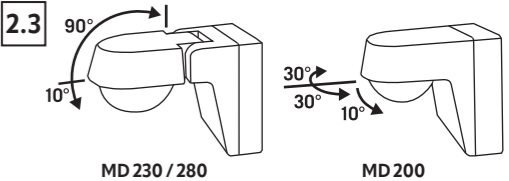

MD 230 / 280  
MD 200

### 3.1

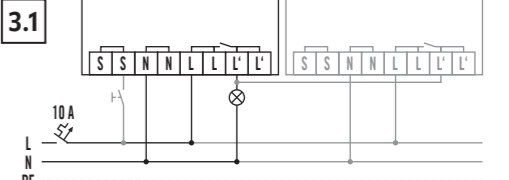



10 A  
L  
N  
PE

### 4.1



ESY-Pen  
EP10425356 + ESY Control-App

Available on the App Store  
GET IT ON Google Play

## FR MODE D'EMPLOI RAPIDE

### DANGER !

#### Danger de mort par électrocution !

- L'installation doit impérativement être effectuée par des installateurs professionnels ou des spécialistes de l'électronique conformément aux normes et prescriptions locales en vigueur
- Avant d'installer ou de désinstaller le produit, coupez le courant
- Protégez l'appareil à l'aide d'un disjoncteur 10 A
- μ = largeur d'intervalle de coupure < 1,2 mm

### 1 Conformité d'utilisation

#### Mode d'emploi:

- <https://www.esylux.fr/produits/automatisation-exterieure/detecteurs-de-mouvement/defensor>
- <https://www.esylux.com/y/MA017081> (Code QR en haut à gauche)

Le détecteur de mouvement est un détecteur infrarouge passif avec une portée de détection de 200° / 230° / 280° : transversale (A), frontale (B), protection au ras du mur à 360° (C).

Le détecteur de mouvement est conçu pour une utilisation en extérieur et nécessite d'être placé de telle sorte que son champ de vision englobe toute source de chaleur en mouvement (personnes ou véhicules).

- Gestion automatique de l'éclairage en fonction de la valeur de commutation de la luminosité prédéfinie et de la durée d'activation
- Protection contre le vandalisme (MD 230 / MD 280)
- Avec commande pour passage à zéro pour une commutation sans charge des appareils connectés

#### Type de montage (1.1)

Mural (MD 200 / MD 230 / MD 280)  
Au plafond (MD 230 / MD 280)

#### Éléments inclus

1x détecteur de mouvement, 1x cache de lentille

#### Accessoire (en option)

Socle d'angle, entretoise, ESY-Pen

## 2 Montage

Le montage s'effectue conformément aux illustrations (2.1 - 2.3).

- Tenez compte des conditions locales telles que les propriétés avoisinantes et la distance par rapport à la route
- Installez le luminaire raccordé au-dessus ou à une distance suffisante du détecteur de mouvement afin de ne pas gêner le capteur de lumière. Ne dirigez pas directement les sources lumineuses vers le détecteur de mouvement

## 3 Raccordement

Le raccordement se fait selon l'illustration suivante (3.1).

Raccordement avec commande optionnelle par poussoir. Mise en parallèle de 10 appareils au maximum.

- L Fil externe 230 V ~
- L' Fil externe commuté 230 V ~
- N Fil neutre
- S Bouton-poussoir

## 4 Mise en service

#### Mettez le dispositif sous tension

Une phase d'initialisation de 45 s environ s'amorce. La LED du capteur clignote alternativement en bleu, rouge et rouge. L'éclairage est alors déclenché. Le détecteur de mouvement est alors prêt à l'emploi.

## 5 Réglages

À la livraison, le détecteur de mouvement est paramétré selon les pré-réglages d'usine / en mode automatique.

Luminosité nominale	20 lux
Durée d'activation	5 min
Sensibilité	100 %
Réaction de la LED du capteur	activé
Mot de passe	0000
Protection au ras du mur (MD 230 / MD 280)	activé

- Paramétrage et commande via ESY-Pen avec l'application gratuite ESY Control (4.1), REMOTE CONTROL (EM10025501), REMOTE CONTROL USER (EM10025495).

**Remarque:** Pour une transmission optimale du signal, respectez la distance minimale en fonction de la hauteur. La lumière directe du soleil peut empêcher la transmission du signal.

- Commande par bouton-poussoir uniquement possible pour les fonctions "Lumière manuelle allumée/éteinte" et "Lumière 4 h/12h allumée/éteinte".

Vous trouverez des informations sur l'étendue des fonctions dans le mode d'emploi du produit concerné sous [www.esylux.com](http://www.esylux.com)

## 6 Caractéristiques techniques

Consommation	< 0,5 W		
Courant d'appel	800 A / 200 μs max.		
Pouvoir de coupure	230 V - / 50 - 60 Hz 2300 W / 10 A (cos φ = 1) 1150 VA / 5 AX (cos φ = 0,5)		
Raccordement	NYM 3 x 1,5 mm <sup>2</sup> ... NYY 5 x 2,5 mm <sup>2</sup> Ø min. 2 x 9 mm ... Ø max. 2 x 15 mm		
Poids	MD 200 228 g	MD 230 260 g	MD 280 260 g
Matériau	plastique résistant aux UV		
Coloris	blanc, similaire à RAL 9003 gris graphite, similaire à RAL 7024		

## 7 Mise au rebut / garantie

-  Cet appareil ne doit pas être jeté avec les déchets non triés. Les propriétaires d'équipements électriques ou électroniques usagés ont en effet l'obligation légale de les déposer dans un centre de collecte sélective. Informez-vous auprès de votre municipalité sur les possibilités de recyclage.

La garantie fabricant ESYLUX est disponible sur Internet à l'adresse [www.esylux.com](http://www.esylux.com).

Sous réserve de modifications techniques et esthétiques.

# ESYLUX

ESYLUX GmbH | An der Strusbek 40  
22976 Ahrensburg / Germany  
info@esylux.com | www.esylux.com

MA01707704

**DE GB FR NL DK SE**



Operating instructions

230 V ~  
50-60 Hz

2 - 2000  
Lux

Impuls,  
15 sec.  
240 min.

IP55



- 25 °C ...  
+ 50 °C



Item no.	Product name	A ø m	B ø m	C ø m	H m	Hmax. m	X mm	Y mm	Z mm
EM10025358	DEFENSOR MD 200° 24 IR 1C IP55 WH	24	8	-	3	5	92	108	108
EM10025365	DEFENSOR MD 200° 24 IR 1C IP55 AN	24	8	-	3	5	92	108	108
EM10025372	DEFENSOR MD 230° 40 IR 1C IP55 WH	40	10	4	3	6	92	138	108
EM10025389	DEFENSOR MD 230° 40 IR 1C IP55 AN	40	10	4	3	6	92	138	108
EM10025396	DEFENSOR MD 280° 40 IR 1C IP55 WH	40	10	4	3	6	92	138	108
EM10025402	DEFENSOR MD 280° 40 IR 1C IP55 AN	40	10	4	3	6	92	138	108

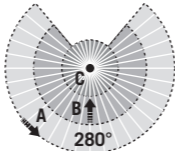
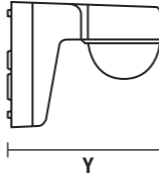
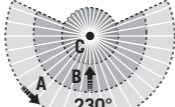
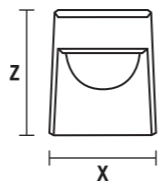

## NL KORTE HANDLEIDING

### ⚠ GEVAAR!

### ⚠ Levensgevaar door elektrische schok!

- De installatie mag uitsluitend door elektro-installateurs of elektriciens worden uitgevoerd, met inachtneming van de landspecifieke voorschriften
- Vóór montage / demontage de netspanning uitschakelen
- Het apparaat met een installatieautomaat van 10 A zekeren
- µ = contactopening < 1,2 mm

#### 1 Gebruik in overeenstemming met het gebruiksdoel

**Bedieningshandleiding:**

- https://www.esylux.nl/producten/automatisering-voor-buiten/bewegingsmelders/defensor
- https://www.esylux.com/y/MA017081 (QR-Code linksboven)

De bewegingsmelder is een passieve infraroodmelder met detectiebereik van 200° / 230° / 280°: Dwaars **(A)**, frontaal **(B)**, 360° onderkruipbeveiliging **(C)**.

De bewegingsmelder is bedoeld voor gebruik buitenshuis en vereist een onbelemmerd zicht op bewegende warmtebronnen (personen, voertuigen).

- Automatische lichtregeling afhankelijk van de vooraf ingestelde schakelwaarde van de helderheid en de nalooptijd
- Vandalismebestendige (MD 230 / MD 280)
- Met nuldoorgangsschakeling voor een lastrije schakeling van de aangesloten apparaten

**Montageplaats (1.1)**  
Wand (MD 200 / MD 230 / MD 280)  
Plafond (MD 230 / MD 280)

**Leveringsomvang**  
1x bewegingsmelder, 1x lensmasker

**Toebehoren (optioneel)**  
Hoeksteun, afstandshouder, ESY-Pen

#### 2 Montage

De montage vindt plaats volgens afbeeldingen (2.1 - 2.3).

- Rekening houden met de plaatselijke omstandigheden, zoals naburige terreinen en de afstand tot de straat
- Aangesloten verlichting op voldoende afstand of boven de bewegingsmelder monteren om de lichtsensior niet te beïnvloeden. Lichtbronnen niet direct op de bewegingsmelder richten

#### 3 Aansluiting

De aansluiting vindt plaats aan de hand van de volgende

afbeelding (3.1). Standaardschema met optionele aansturing via maakcontact en parallelschakeling van max. 10 apparaten.

L Fasedraad 230 V –  
L' Geschakelde fasedraad 230 V –  
N Nulleider  
S Schakelaar

#### 4 Inbedrijfstelling

**Netspanning inschakelen**

Er start een initialisatiefase van ongeveer 45 seconden. De sensorled knippert afwisselend in de kleuren blauw, rood, rood. De verlichting is in deze periode ingeschakeld. Daarna is de bewegingsmelder gereed voor gebruik.

--	--	--	--

Technical data for specific products can be found at [www.esylux.com/products](http://www.esylux.com/products)

## DK KORT VEJLEDNING

### ⚠ FARE!

### ⚠ Livsfare på grund af elektrisk stød!

- Installationen må kun foretages af elinstallatører eller elektrikerer under overholdelse af nationale installationsforskrifter
- Før montering / afmontering skal forsyningsspændingen slås fra
- Apparatet skal sikres med en 10 A-ledningsikkerhedsafbryder
- µ = kontakttåbning < 1,2 mm

#### 1 Tilsigtet anvendelse

**Betjeningsvejledningen:**

- https://www.esylux.dk/produkter/automatisering-udendoersomraader/bevaegelsessensor/defensor
- https://www.esylux.com/y/MA017081 (QR-Code øverst til venstre)

Bevægelsessensoren er en passiv-infrarød sensor med en detekteringsrækkevidde på 200° / 230° / 280°: På tværs **(A)**, forfra **(B)**, 360° underkrybnings sikring **(C)**.

Bevægelsessensoren er beregnet til udendørs brug og skal have frit udsyn til varmekilder i bevægelse (personer, køretøjer).

- Automatisk lysstyring afhængigt af den forudindstillede lysstyrkekoblingsværdi og efterløbstid
- Hærværkssikring (MD 230 / MD 280)
- Med nulgennemgangskobling er det muligt at tilkoble de tilsluttede enheder uden belastning

**Monteringssted (1.1)**  
Væg (MD 200 / MD 230 / MD 280)  
Loft (MD 230 / MD 280)

**Leveransen omfatter**  
1x bevægelsessensor, 1x linsemaske

**Tilbehør (ekstraudstyr)**  
Hjørnesokkel, afstandsholder, ESY-Pen

#### 2 Montering

Illustrationerne (2.1 - 2.3) viser monteringen.

- Vær opmærksom på de lokale forhold, f.eks. nabogrunde og afstanden til vejen
- Den tilsluttede belysning skal monteres i passende afstand eller via bevægelsessensoren, så lysensoren ikke påvirkes. Lyskilder må ikke rettes direkte mod bevægelsessensoren

#### 3 Tilslutning

De følgende illustration viser tilslutningen (3.1). Standarddrift med valgfri styring via afbryder og parallelkobling af maks. 10 enheder.

L Ydre leder 230 V –  
L' Tilkoblet ydre leder 230 V –  
N Nulleder  
S Kontakt

#### 4 Ibrugtagning

**Tilslut forsyningsspændingen**

Der starter en initialiseringsfase på ca. 45 sekunder. Sensor-LED'en blinker skiftevis i farverne blå, rød, rød. I denne periode er belysningen tændt. Derefter er bevægelsessensoren driftsklar.

#### 1.1

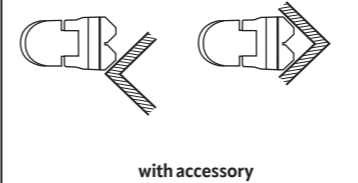
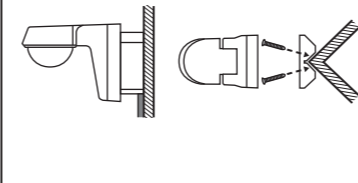
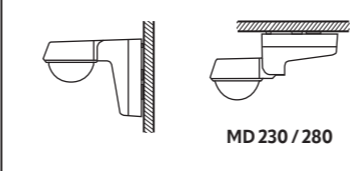

with accessory

#### 2.1

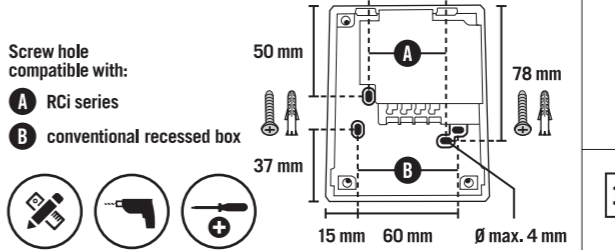

#### 2.2

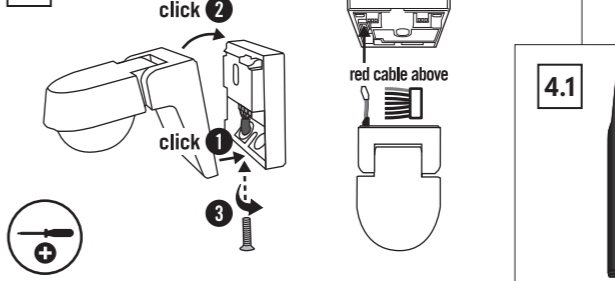

## SE KORTFATTAD BRUKSANVISNING

### ⚠ VARNING!

### ⚠ Livsfara, risk för elektrisk stöt!

- Installation får endast utföras av elinstallatörer och behöriga elektriker under iakttagande av nationella föreskrifter
- Innan montering / demontering ska nätspänningen kopplas från
- Enhetens ska säkras med en ledningskydds brytare på 10 A
- µ = kontaktpöppningsbredd < 1,2 mm

#### 1 Ändamålsenlig användning

**Bruksanvisningen:**

- https://www.esylux.se/produkter/automation-ytteromraaden/rorelsedetektorer/defensor
- https://www.esylux.com/y/MA017081 (QR-Code uppe till vänster)

Rörelsedetektorn är en passiv infraröd detektor med 200° / 230° / 280° bevakningsräckvidd: På tvären **(A)**, framåt **(B)**, 360° underkrypskydd **(C)**. Rörelsedetektorn är konstruerad för användning utomhus och kräver fri sikt över rörliga varmekällor (personer, fordon).

- Automatisk ljusstyrning baserad på förinställt ljusomkopplingsvärde och efterlöstid
- Vandalskydd (MD 230 / MD 280)
- Med nollegnomgångskoppling för koppling av anslutna enheter utan aktivering av anslutna förbrukare

**Monteringsplats (1.1)**  
Vägg (MD 200 / MD 230 / MD 280)  
Tak (MD 230 / MD 280)

**Leveransomfattning**  
1x rörelsedetektor, 1x linsemask

**Tillbehör (tillval)**  
Hörnsokkel, avståndsäste, ESY-Pen

#### 2 Montering

Monteringen ska utföras enligt bilderna (2.1 - 2.3).

- Ta hänsyn till hur det ser ut på platsen när det gäller t.ex. granntomten eller avståndet till gatan
- Montera armaturen på tillräckligt avstånd eller över rörelsedetektorn för att inte påverka ljussensorn. Rikta inte ljuskällor direkt mot rörelsedetektorn

#### 3 Anslutning

Anslutning ska utföras enligt följande bild (3.1). Standarddrift med styrning med återfjädrande tryckknapp och parallellkoppling av max. 10 enheter som tillval.

L Fasleydare 230 V –  
L' Kopplad fasleydare 230 V –  
N Neutralledare  
S Knapp

#### 4 Idrifttagning

**Koppla in nätspänningen**

En initieringsfas på ca 45 sek. startas. Sensorlysdioden blinkar omväxlande blått, rött, rött. Belysningen är inkopplad under den här tiden. Efter det är rörelsedetektorn driftklar.

#### 2.3

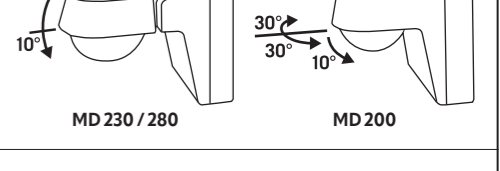

#### 3.1

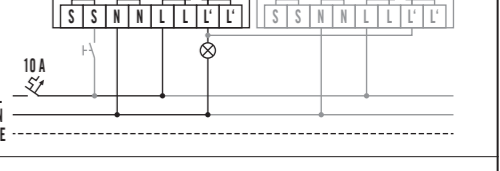

#### 4.1



#### 5 Inställningar

Leverans av rörelsedetektorn sker enligt fabriksprogram / helautomatläge.

Ljuskopplingsvärde 20 lux  
Efterlystid 5 min.  
Känslighet 100 %  
Sensorlysdiodåterkoppling till  
Lösenord 0000  
Underkrypskydd (MD 230 / MD 280) på

- Parametrering och styrning vid ESY-Pen med gratisapp ESY Control (4.1), REMOTE CONTROL (EM10025501), REMOTE CONTROL USER (EM10025495)

**OBS!** Se till att minimiavståndet motsvarande monteringshöjden för optimal signalöverföring. Direkt solljus kan förhindra att signalen överförs.

- Styrning via tryckknapp är endast möjlig för funktionerna "Manuell belysning på/av" och "Ljus 4 h/12h på/av".

Information om funktionernas omfattning finns i bruksanvisningen för respektive produkt på [www.esylux.com](http://www.esylux.com).

#### 6 Tekniska uppgifter

Effektförbrukning	< 0,5 W
Inkopplingsström	max. 800 A / 200 µs
Bryteffekt	230 V - / 50 - 60 Hz 2300 W / 10 A (cos φ = 1) 1150 VA / 5 AX (cos φ = 0,5)
Anslutning	NYM 3 x 1,5 mm <sup>2</sup> ... NYY 5 x 2,5 mm <sup>2</sup> Ø min. 2 x 9 mm ... Ø max. 2 x 15 mm
Vikt	MD 200 MD 230 MD 280 228 g 260 g 260 g
Material	UV-beständig plast
Färg	vit, liknande RAL 9003 grafitgrå, liknande RAL 7024

#### 7 Avfallshantering / garanti

Denna apparat får inte kastas i det osorterade restavfallet. Ägare till gamla apparater är enligt lag skyldiga att avfallshantera denna apparat på sakkunnigt och föreskrivet sätt. Information får du från din stads- eller kommunalförvaltning.

Du hittar ESYLUX tillverkargaranti på Internet under [www.esylux.com](http://www.esylux.com).

Vi förbehåller oss rätten till tekniska och utseendemässiga ändringar.

# ESYLUX

ESYLUX GmbH | An der Strusbek 40  
22976 Ahrensburg / Germany  
info@esylux.com | www.esylux.com

MA01707704

**DE GB FR NL DK SE** **CE ENEC**



Operating instructions

 230 V ~ 50-60 Hz	 2 - 2000 Lux	 Impuls, 15 sec. 240 min.	 IP55	 - 25 °C ... + 50 °C		
--	--	---	---	--	--	--

Technical data for specific products can be found at [www.esylux.com/products](http://www.esylux.com/products)

Item no.	Product name	A ø m	B ø m	C ø m	H m	Hmax. m	X mm	Y mm	Z mm
EM10025358	DEFENSOR MD 200° 24 IR 1C IP55 WH	24	8	–	3	5	92	108	108
EM10025365	DEFENSOR MD 200° 24 IR 1C IP55 AN	24	8	–	3	5	92	108	108
EM10025372	DEFENSOR MD 230° 40 IR 1C IP55 WH	40	10	4	3	6	92	138	108
EM10025389	DEFENSOR MD 230° 40 IR 1C IP55 AN	40	10	4	3	6	92	138	108
EM10025396	DEFENSOR MD 280° 40 IR 1C IP55 WH	40	10	4	3	6	92	138	108
EM10025402	DEFENSOR MD 280° 40 IR 1C IP55 AN	40	10	4	3	6	92	138	108

## FI PIKAOPAS

### ! VAARA!

### ! Sähköisku aiheuttaa hengenvaaran!

- Ainoastaan sähköasentajat tai alan ammattilaiset saavat asentaa tuotteen. Asennuksessa on noudatettava maakohtaisia määräyksiä
- Kytke verkkojännite pois käytöstä ennen asennusta / purkua
- Laite on varmistettava 10 ampeerin johdonsuojakatkaisijalla
- μ = kosketinaukon leveys < 1,2 mm

#### 1 Määräystenmukainen käyttö

Käyttöohjeet:

- https://www.esylux.com/products/outdoor-automation/motion-detectors/defensor
- https://www.esylux.com/y/MA017081 (QR-Code vasemmassa yläkulmassa)

Liikeilmaisoin on passiivinen infrapuna-ilmaisim, jonka tunnistusalue on 200° / 230° / 280°. Poikittain **(A)**, edessä **(B)**, 360°:n aliryömintäsuoja **(C)**.

Liikeilmaisoin on tarkoitettu ulkokäyttöön, ja se on asennettava paikkaan, jossa se voi tunnistaa liikkuvat lämmönlähteet (ihmiset, ajoneuvot) esteettämästi.

- Automaattinen valo-ohjaus esimääritetyn kirkkauden ohjearvon ja viiveajan perusteella
- Suojaus ilkivaltaa vastaan (MD 230 / MD 280)
- Liitettyjen laitteiden kuormaton kytkentä nollapistekytkenän avulla

**Asennuspaikka (1.1)**

Seinä (MD 200 / MD 230 / MD 280)

Katto (MD 230 / MD 280)

**Toimituksen sisältö**

1 x liikeilmaisim, 1 x linssimaski

**Lisävarusteet**

Kulmakanta, välikappale, ESY-Pen

#### 2 Asennus

Asennus kuvien (2.1 - 2.3) mukaisesti.

- Ota huomioon asennuspaikan ympäristö, kuten viereiset kiinteistöt ja etäisyys kadulle
- Asenna liitetyt valaisimet riittävän kauas liikeilmaisimesta tai sen yläpuolelle, jotta ne eivät vaikuta valoanturiin. Valonlähteitä ei saa suunnata suoraan liikeilmaisimeen

#### 3 Kytkentä

Tee kytkentä seuraavien kuvien mukaisesti (3.1).

Vakiokäyttö, lisäohjaus sulkupainikkeella ja enintään 10 laitteen rinnankytkentä.



**L** Ulkojohdin, 230 V ~  
**L'** Kytetty ulkojohdin, 230 V ~  
**N** Nollajohdin  
**S** Painike

#### 4 Käyttöönotto

**Verkköjännitteen kytkeminen**

Alkaa n. 45 sekunnin alustusvaihe.

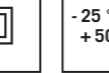
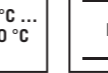
Anturin LED-valo vilkkuu sinisenä, punaisena ja taas punaisena. Valaistus on tänä aikana kytketty. Liikeilmaisoin on tämän jälkeen käyttövalmis.

 - 25 °C ... + 50 °C		
---	--	--

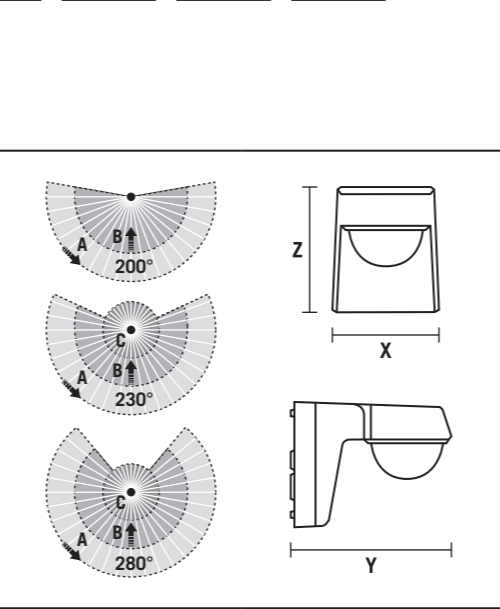

## NO KORT VEILEDNING

### ! FARE!

### ! Livsfare på grunn av elektrisk støt!

- Installering skal kun utføres av elektroinstallatører eller elektrofagpersoner i henhold til forskriftene i det aktuelle landet
- Før montering / demontering må nettspenning kobles ut
- Sikre apparatet med en 10 A vernebryter
- μ = kontakthøyde < 1,2 mm

#### 1 Tiltenkt bruk

**Bruksanvisningen:**

- https://www.esylux.no/produkter/automasjon-utendørs/bevegelsesdetektorer/defensor
- https://www.esylux.com/y/MA017081 (QR-Code øverst til venstre)

Bevegelsesdetektoren er en passiv infrarød detektor med en detekteringsrekkevidde på 200° / 230° / 280°. Tversgående **(A)**, frontalt **(B)**, 360° krypsikring **(C)**.

Bevegelsesdetektoren er ment for bruk utendørs, og må ha fri sikt til bevegelige varmekilder (personer, kjøretøy).

- Automatisk lysstyring avhengig av forhåndsinnstilte lysverdier / koblingsverdier og tidsforsinket utkobling
- Hærverksbeskyttelse (MD 230 / MD 280)
- Med nullspenningsbryter for en belastningsfri kobling av tilkoblede enheter

**Monteringssted (1.1)**

Vegg (MD 200 / MD 230 / MD 280)

Tak (MD 230 / MD 280)

**Leveranse**

1 stk. bevegelsesdetektor, 1 stk. linsemaske

**Tilbehør (valgfritt)**

Hjørnesokkel, avstandsholder, ESY-Pen

#### 2 Montering

Montering utføres som illustrert i figur (2.1 - 2.3).

- Ta hensyn til lokale forhold som naboeiendommer og avstand til gaten
- Monter tilkoblet belysning med tilstrekkelig avstand eller over bevegelsesdetektoren for å ikke virke inn på lyssensoren. Ikke rett lyskilder mot bevegelsesdetektoren

#### 3 Tilkobling

Tilkoblingen skal utføres som angitt i følgende figur (3.1). Standarddrift med valgfri regulering med lukkekontakt og parallellkobling av maks. 10 apparater.

**L** Ytterledning 230 V ~  
**L'** Koblet ytterledning 230 V ~  
**N** Nøytralleder  
**S** Knapp

#### 4 Kom i gang

**Koble inn nettspenningen**

En initialiseringsfase på cirka 45 sekunder begynner.

Sensorens LED blinker vekselvis blått, rødt, rødt. Belysningen er slått på i løpet av denne tiden. Etter dette er bevegelsesdetektoren klar til drift.

### 1.1

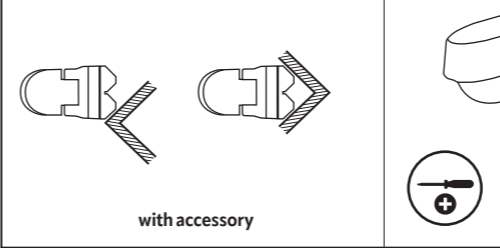
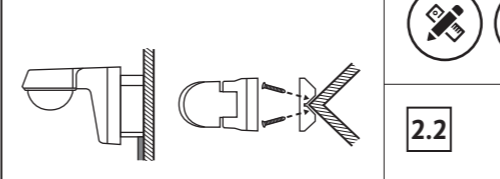
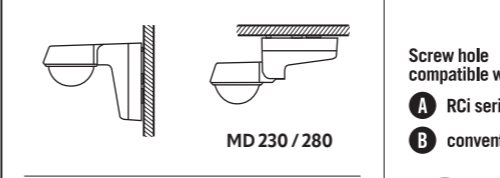

### 2.1

Screw hole compatible with:

- A** RCi series
- B** conventional recessed box



### 2.2

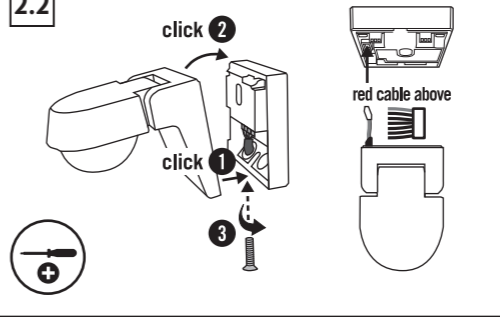

### 2.3

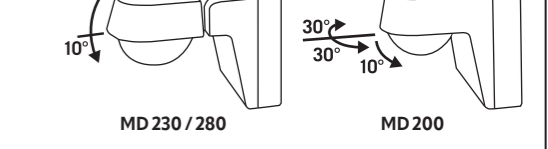

### 3.1

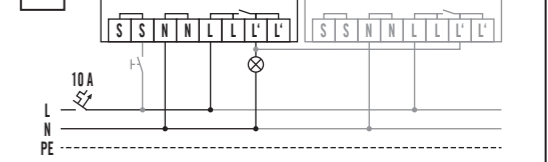

### 4.1



## IT ISTRUZIONI IN BREVE

### ! PERICOLO!

### ! Pericolo di morte dovuto a scossa elettrica!

- L'installazione deve essere eseguita solo da elettricisti e personale specializzato nell'osservanza delle disposizioni vigenti localmente
- Togliere la tensione di rete prima del montaggio / dello smontaggio
- Proteggere l'apparecchio con un interruttore magnetotermico da 10-A
- μ = distanza tra contatti aperti < 1,2 mm

#### 1 Utilizzo conforme

**Istruzioni per l'uso:**

- https://www.esylux.com/products/outdoor-automation/motion-detectors/defensor
- https://www.esylux.com/y/MA017081 (QR-Code in alto a sinistra)

Il rilevatore di movimento è un sensore a infrarossi passivo con portata di rilevamento 200° / 230° / 280°. Trasversale **(A)**, frontale **(B)**, 360° protezione creep **(C)**.

Il rilevatore di presenza è concepito per l'utilizzo in esterni e richiede che non vi siano ostacoli tra il sensore e le fonti di calore in movimento (persone, veicoli).

- Controllo automatico della luce in base al valore di commutazione della luminosità e al ritardo di spegnimento preimpostati
- Protezione dagli atti vandalici (MD 230 / MD 280)
- Con tecnologia "zero-crossing" per una commutazione in assenza di carico degli apparecchi collegati

**Luogo di montaggio (1.1)**

Parete (MD 200 / MD 230 / MD 280)

Soffitto (MD 230 / MD 280)

**Fornitura**

1 x rilevatore di movimento, 1 x maschera con lente

**Accessorio (opzionale)**

Base angolare, supporto distanziatore, ESY-Pen

#### 2 Montaggio

Il montaggio avviene come da figure (2.1 - 2.3).

- Osservare le condizioni locali, come ad es. le proprietà adiacenti o la distanza dalla strada
- Montare l'illuminazione associata a una distanza sufficiente o sopra al rilevatore di movimento, per non influenzare il sensore di luminosità. Non indirizzare le sorgenti luminose direttamente sul rilevatore di movimento

#### 3 Collegamento

Il collegamento avviene come illustrato nelle seguenti figura (3.1). Funzionamento standard con controllo opzionale tramite pulsante di chiusura e collegamento in parallelo di max. 10 unità.

**L** Conduttore esterno 230 V ~  
**L'** Conduttore esterno commutato 230 V ~  
**N** Conduttore di neutro  
**S** Tasto

#### 4 Messa in funzione

**Attivare la tensione di rete**

Inizia una fase di inizializzazione di ca. 45 sec. Il LED del sensore lampeggia alternativamente in blu, rosso, rosso. L'illuminazione in questo periodo di tempo è accesa. Quindi, il rilevatore di movimento è pronto per l'uso.

#### 5 Impostazioni

Il rilevatore di movimento viene fornito con il programma di default / in modalità completamente automatica.

Valore di commutazione della luminosità max.	20 lux
Ritardo di spegnimento	5 min.
Sensibilità	100 <span> </span> %
Risposta LED sensore	on
Password	0000
Protezione creep (MD 230 / MD 280)	on

- Parametrizzazione e comando mediante ESY-Pen con l'app gratuita ESY Control (4.1), REMOTE CONTROL (EM10025501), REMOTE CONTROL USER (EM10025495)

**Nota:** Per una trasmissione ottimale del segnale, osservare una distanza minima in base all'altezza di montaggio. La luce solare diretta può impedire la trasmissione del segnale.

- Il controllo tramite pulsante è possibile solo per le funzioni "Accensione/spegnimento manuale della luce" e "Accensione/spegnimento della luce 4 h/12h".

Le informazioni sulla portata delle funzioni sono riportate nelle istruzioni per l'uso dei rispettivi prodotti all'indirizzo [www.esylux.com](http://www.esylux.com).

#### 6 Dati tecnici

Consumo	< 0,5 W		
Corrente di entrata	max. 800 A / 200 μs		
Potenza di interruzione	230 V - / 50 - 60 Hz	2300 W / 10 A (cos φ = 1)	1150 VA / 5 AX (cos φ = 0,5)
Collegamento	NYM 3 x 1,5 mm <sup>2</sup> ... NYY 5 x 2,5 mm <sup>2</sup> Ø min. 2 x 9 mm ... Ø maks. 2 x 15 mm		
Peso	MD 200	MD 230	MD 280
	228 g	260 g	260 g
Materiale	plastica resistente ai raggi UV		
Colore	bianco, simile a RAL 9003 grigio grafite, simile a RAL 7024		

#### 7 Smaltimento / garanzia

 Il presente dispositivo non deve essere smaltito come rifiuto urbano indifferenziato. Chi possiede un vecchio dispositivo è vincolato per legge allo smaltimento conformemente alle normative in vigore. Per ulteriori informazioni rivolgersi all'amministrazione comunale.

La garanzia del produttore ESYLUX è disponibile sul sito Internet [www.esylux.com](http://www.esylux.com).

L'azienda si riserva il diritto di apportare modifiche tecniche ed estetiche.



230 V ~ 50-60 Hz	2 - 2000 Lux	Impuls, 15 sec. 240 min.	IP55
---------------------	-----------------	--------------------------------	------



- 25 °C ... + 50 °C
------------------------



Item no.	Product name	A ø m	B ø m	C ø m	H m	Hmax. m	X mm	Y mm	Z mm
EM10025358	DEFENSOR MD 200° 24 IR 1C IP55 WH	24	8	-	3	5	92	108	108
EM10025365	DEFENSOR MD 200° 24 IR 1C IP55 AN	24	8	-	3	5	92	108	108
EM10025372	DEFENSOR MD 230° 40 IR 1C IP55 WH	40	10	4	3	6	92	138	108
EM10025389	DEFENSOR MD 230° 40 IR 1C IP55 AN	40	10	4	3	6	92	138	108
EM10025396	DEFENSOR MD 280° 40 IR 1C IP55 WH	40	10	4	3	6	92	138	108
EM10025402	DEFENSOR MD 280° 40 IR 1C IP55 AN	40	10	4	3	6	92	138	108

## ES GUÍA RÁPIDA

### ¡PELIGRO!

#### Peligro de muerte por descarga eléctrica.

- La instalación debe realizarse solo por instaladores eléctricos o electricistas especializados y de conformidad con las normativas específicas del país
- Antes del montaje o desmontaje, desconecte la tensión de alimentación
- Proteja el dispositivo con un interruptor automático de 10 A
- μ = distancia de apertura de los contactos <1,2 mm

### 1 Utilización reglamentaria

#### Manual de instrucciones:

- <https://www.esylux.es/productos/automatizacion-exterior/detectores-de-movimiento/defensor>
- <https://www.esylux.com/y/MA017081> (QR-Code de la esquina superior izquierda)

El detector de movimiento utiliza infrarrojos pasivos y ofrece áreas de cobertura de 200°, 230° y 280°: transversal (A), frontal (B), protección de campo más próximo al suelo 360° (C). El detector de movimiento se ha diseñado para la aplicación en exteriores y necesita una visión libre hacia fuentes de calor en movimiento (personas y vehículos).

- Control de luz automático en función del tiempo de alumbrado y el valor de conmutación de intensidad luminosa
- Protección contra vandalismo (MD 230 / MD 280)
- Con conmutación de paso por cero para un circuito sin carga de los dispositivos conectados

#### Lugar de montaje (1.1)

Pared (MD 200 / MD 230 / MD 280)  
Techo (MD 230 / MD 280)

#### Volumen de suministro

1 detector de movimiento, 1 máscara lenticular

#### Accesorios (opcional)

Base para esquina, distanciador y ESY-Pen

### 2 Montaje

El montaje se realiza conforme a las figuras (2.1 - 2.3).

- Tenga en cuenta las condiciones del lugar, como el terreno adyacente o la distancia hasta la calle
- Monte la iluminación conectada a una distancia suficiente o por encima del detector de movimiento para no perjudicar el funcionamiento del sensor de luz. No oriente las fuentes de luz directamente hacia el detector de movimiento

### 3 Conexión

La conexión se realiza conforme a las siguiente figura (3.1). Funcionamiento estándar con accionamiento opcional mediante pulsador de cierre y conexión en paralelo de un máximo de 10 dispositivos.

- L Cable exterior de 230 V ~
- L' Cable exterior conectado de 230 V ~
- N Conductor neutro
- S Pulsador

### 4 Puesta en marcha

#### Conexión de la tensión de red

Comienza una fase de inicialización de aprox. 45 segundos.

El LED del sensor parpadea alternativamente en azul, rojo y rojo. La iluminación está en este momento activada. El detector de movimiento está listo para el funcionamiento.

Technical data for specific products can be found at [www.esylux.com/products](http://www.esylux.com/products)

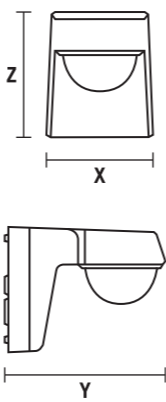
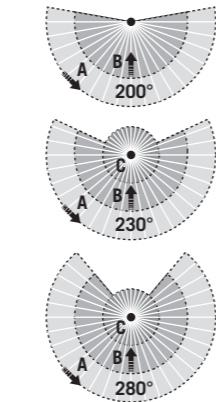

## PT GUIA DE INÍCIO RÁPIDO

### PERIGO!

#### Perigo de morte devido a choque eléctrico!

- A instalação só pode ser efectuada por técnicos de instalações eléctricas ou electricistas especializados, em conformidade com os regulamentos específicos do país
- Antes da montagem / desmontagem, deve cortar-se a tensão de rede
- O aparelho está equipado com um interruptor de protecção de linha de 10 A
- μ = largura do intervalo de contacto <1,2 mm

### 1 Utilização correcta

#### Manual de instruções:

- <https://www.esylux.pt/produtos/automacao-exterior/detector-de-movimento/defensor>
- <https://www.esylux.com/y/MA017081> (QR-Code em cima, à esquerda)

O detector de movimento é um detector de infravermelhos passivo com alcance de detecção de 200° / 230° / 280°: transversal (A), frontal (B), protecção em todo o redor de 360° (C).

O detector de movimento foi concebido para a aplicação em áreas exteriores e necessita de uma visibilidade desimpedida das fontes móveis de calor (pessoas, veículos).

- Comando automático da luz em função do valor de comutação pré-ajustado da luminosidade e da temporização
- Protecção conta vandalismo (MD 230 / MD 280)
- Com comutação com passagem por zero para uma comutação sem retardamento dos aparelhos ligados

#### Local de montagem (1.1)

Parede (MD 200 / MD 230 / MD 280)  
Tecto (MD 230 / MD 280)

#### Material fornecido

1 x detector de movimento, 1 x máscara lenticular

#### Acessórios (opcional)

Suporte de canto, espaçador, ESY-Pen

### 2 Montagem

A montagem é realizada tal como apresentado nas figuras (2.1 - 2.3).

- Ter em conta os condições locais como, por exemplo, os terrenos adjacentes e a distância em relação à estrada
- Montar a iluminação ligada a uma distância suficiente ou por cima do detector de movimento, para não influenciar o sensor de luz. Não orientar as fontes de luz directamente para o detector de movimento

### 3 Ligação

A conexão é feita de acordo com a figura a seguir (3.1).

Funcionamento padrão com activação opcional através de um botão e ligação em paralelo de até 10 dispositivos.

- L Conductor externo de 230 V ~
- L' Conductor externo comutado de 230 V ~
- N Conductor neutro
- S Botão

### 4 Colocação em funcionamento

#### Ligar a tensão de rede

É iniciada uma fase de inicialização de aprox. 45 seg.

O LED do sensor pisca alternadamente a azul, vermelho, vermelho.

A iluminação está ligada durante este período de tempo. Em seguida, o detector de movimento está operacional.

### 1.1

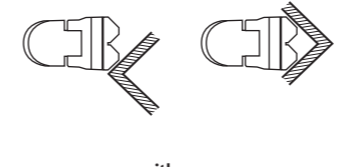
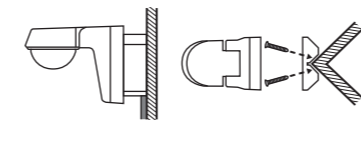
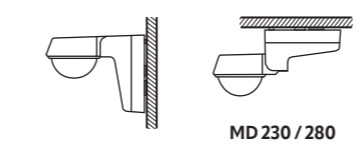

with accessory

### 2.1

Screw hole compatible with:

- A RCi series
- B conventional recessed box



### 2.2

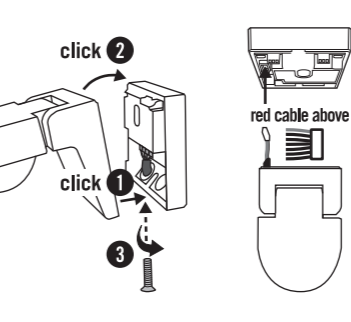
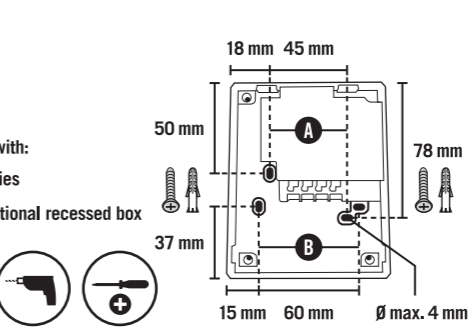
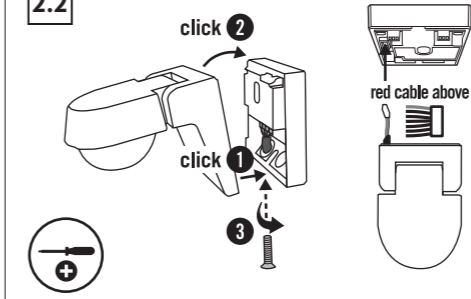

## RU КРАТКОЕ РУКОВОДСТВО

### ОПАСНО!

 Опасность для жизни в результате поражения электрическим током!

- Установка должна проводиться только электромонтерами или другими специалистами-электриками с соблюдением местных предписаний.
- Перед монтажом / демонтажем необходимо отключить напряжение сети.
- Устройство должно быть защищено линейным защитным автоматом 10 А
- μ = размер зазора между контактами <1,2 мм

### 1 Использование по назначению

#### Руководство по эксплуатации:

- <https://www.esylux.kz/produkcija/avtomatizacija-vneshnikh-sistem/datchik-dvizhenija/defensor>
- <https://www.esylux.com/y/MA017081> (QR-Code вверху слева)

Датчик движения представляет собой пассивный инфракрасный датчик с дальностью действия 200° / 230° / 280°: поперечная зона (A), фронтальная зона (B), 360° защита нижней зоны обнаружения (C). Датчик движения предназначен для применения в наружных зонах, для обнаружения движущиеся источники тепла (люди, автомобили) должны находится в зоне прямой видимости.

- Автоматическое управление освещением в зависимости от предварительно заданной яркости освещения и времени ожидания.
- Защита от вандализма (MD 230 / MD 280)
- Переключение с прохождением через нуль для включения и выключения подключенных устройств без нагрузки

#### Место установки (1.1)

Стена (MD 200 / MD 230 / MD 280), потолок (MD 230 / MD 280)

#### Объем поставки

1 датчик движения, 1 линзовая накладка

#### Принадлежности (опциональные)

Угловой цоколь, дистанционный упор, ESY-Pen

### 2 Монтаж

Монтаж осуществляется в соответствии с рисунками (2.1 - 2.3).

- Учитывайте конкретные условия в месте установки, например соседние здания или расстояние до дороги
- Устанавливайте подключенные светильники на достаточном расстоянии или над датчиком движения, чтобы избежать нежелательного воздействия
- Не направляйте источники света непосредственно на датчик движения

### 3 Подключение

Подключение осуществляется в соответствии со следующими рисунками (3.1). Стандартный режим опциональным управлением с помощью замыкающего выключателя и параллельным подключением макс.10 устройств.

- L Внешний провод 230 V ~
- L' Коммутируемый внешний провод 230 V ~
- N Нейтральный провод
- S Переключатель

### 4 Ввод в эксплуатацию

#### Включите сетевое напряжение

Начнется фаза инициализации, которая длится приблизительно 45с.

Светодиод датчика мигает следующей последовательности: синий, красный, красный. Освещение в это время выключено. После этого датчик движения готов к эксплуатации.

### 2.3

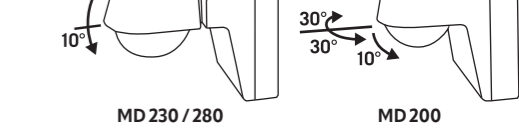

### 3.1

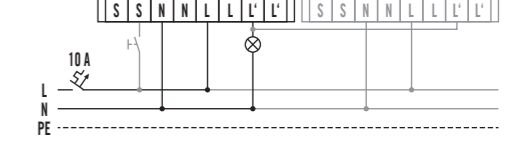

### 4.1

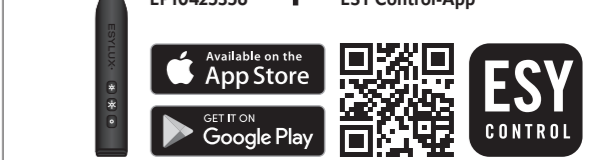

### 5 Настройки

Датчик движения поставляется с заводскими настройками / автоматическим режимом.

Значение освещенности	20 люкс
Время ожидания	5 мин.
Чувствительность	100 %
Ответный сигнал светодиода датчика	вкл.
Пароль	0000
Защита нижней зоны обнаружения (MD 230 / MD 280)	вкл.

- Настройка параметров и управление с помощью ESY-Pen с бесплатным приложением ESY Control (4.1), REMOTE CONTROL (EM10025501), REMOTE CONTROL USER (EM10025495)
- Примечание. Следует соблюдать минимальное расстояние, оптимальное для передачи сигнала, соответствующее высоте установки. Прямой солнечный свет может препятствовать передаче сигнала.
- Управление с помощью кнопки возможно только для функций "Ручное включение/выключение света" и "Включение/выключение света 4 ч/12 ч".

Информацию об объеме функций можно найти в инструкции по эксплуатации соответствующего изделия на сайте [www.esylux.com](http://www.esylux.com).

### 6 Технические характеристики

Потребляемая мощность	< 0,5 W		
Ток включения	макс. 800 A / 200 мкс		
Разрывная мощность	230 В ~ / 50 - 60 Гц	1150 ВА / 5 AX (cos φ = 0,5)	
	2300 Вт / 10 А (cos φ = 1)	1150 ВА / 5 AX (cos φ = 0,5)	
	1150 ВА / 5 AX (cos φ = 0,5)	1150 ВА / 5 AX (cos φ = 0,5)	
Подключение	NYM 3x1,5 мм <sup>2</sup> ... NYY 5x2,5 мм <sup>2</sup> Ø мин. 2 x 9 мм ... Ø макс. 2 x 15 мм		
Масса	MD 200	MD 230	MD 280
	228 g	260 g	260 g
Материал	пластик, устойчивый к УФ-излучению		
Цвет	белый, по цветовой гамме близок к RAL 9003		
	графитово-серый, по цветовой гамме близок к RAL 7024		

### 7 Утилизация / гарантия

 Данное устройство запрещено утилизировать вместе с несортированным мусором. Согласно закону владельцы отслуживших свой срок устройств обязаны утилизировать их надлежащим образом. Дополнительные сведения можно получить в местном городском или муниципальном управлении.

Врантию производителя ESYLUX вы найдете в интернете на сайте [www.esylux.com](http://www.esylux.com). Компания сохраняет за собой право на внесение изменений в технические и оптические параметры.

Дата производства см. 7-значный номер на продукте. Цифры 1 - 7 = ггннвв (г = год, н = неделя, в = версия)